

SOPHANTERING

Sopmoloker – Snödroppsgränd 2

Föreningen har 2 semi-underjordiska behållar. I ena behållaren slänger du hushållssopor och i den andra slänger du matavfall. Matavfall slängs i brun papperspåse.

Den bruna papperspåsen hittar du på samtliga ÅVC. Du kan även hämta matavfallspåsar i utvalda livsmedelsbutiker.

Vissa dagligvarubutiker har även matavfallspåsar vid fruktdisken. På så sätt kan de minska användningen av plastpåsar men ändå vara säkra på att papperspåsen får två liv – först som fruktpåse, sedan som matavfallspåse. Viktigt är att ta bort etiketten från vägningen från påsen innan du använder påsen som matavfallspåse.

Exempel på matavfall du kan slänga i din matavfallspåse;

- Bröd, pasta, ris
- Grönsaker, frukt (max 10 kg fallfrukt)
- Tillagat kött och fisk
- Teblad, tepåsar, kaffesump, filter och ofärgat hushållspapper.

Glöm inte att kaffesump från kaffemaskiner också är matavfall.

Eftersom det utsorterade matavfallet rötas för att kunna bli biogas så kan du inte lägga till exempel jord i matavfallet då jorden försämrar rötningsprocessen. Här är några andra exempel på saker som inte ska läggas i matavfallet;

- Bioplastpåsar
- Blommor, ört- och salladskrukor
- Disktrasor
- Förpackad mat
- Glass-/ät-/grillpinnar
- Jord
- Servetter med tryck/färg
- Smörpaket
- Snus, cigaretter, aska
- Snören, handskar
- Soppor och soppåsar

- Stearinljus
- Stora mängder skaldjurs- och äggskal*
- Stora köttben*
- Vinkorkar, kapsyler

* Stora köttben kan inte rötas. Stora mängder skaldjursskal och äggskal stoppar rötningsprocessen.

Miljörum/Återvinning

För återvinning finns närmsta station i Sandviksvägen 161 eller Satellitvägen 11.

Sortera rätt – matavfall

OBS
KOM IHÅG
ATT TA BORT
FÖRPACK-
NINGEN!

JA



Bröd, äggskal,
pasta, ris



Grönsaker, frukt
(max 10 kg fallfrukt)



Kött, fisk,
skaldjur



Tebblad, tepåsar,
kaffesump, filter,
ofärgat hushållspapper

NEJ

- Bioplastpåsar/majsstärkelsepåsar
- Blommor, ört-/salladskrukor, krukväxter
- Blöjor, bindor
- Damm, dammsugarpåsar
- Glass/ät-/grillpinnar, vinkorkar, kapsyler
- Gräs, jord, trädgårdsavfall
- Kattsand, husdjursströ
- Servetter med tryck/färg
- Snus, cigaretter, aska, stearinljus



TIPS OCH RÅD

- Förslut påsen genom att rulla ihop den.
- Felsorterat matavfall hämtas inte. Lägg över det som är felsorterat i de vanliga soporna eller beställ extra hämtning.
- Släng inte bra mat! Den bästa miljöinsatsen du kan göra är att äta upp maten.
- Frågor eller abonnemangsändringar? Läs mer på www.svoa.se eller kontakta kundtjänst på tel. 08-522 120 00, e-post kund@svoa.se

Bruks- och serviceanvisning för Finncont® Luowia - lyftbehållare 1300-seriens

Gäller följande modeller:

R-1LUO-1502 Lyftbehållare 1300/1300 800L

R-1LUO-1503 Lyftbehållare 1300/800 500L

Teknisk information:

- Behållarens stomme polyeten
- Lyftlinorna polypropen
- Metalldelarna och fästtillbehören rostfritt stål.
- 45l uppsamlingskärl med lock
- Säkerhetslock
- Insatssäckshållare
- Volym 800l/500l
- Hösta tillåtna lyftvikt (SWL) är 720 kg för båda behållarmodellerna. SWL och lyftanvisningarna har markerats på sidan av lyftbehållaren samt på nedre sidan av påfyllningsöppningen.

Produkten är serienummerad. Utifrån serienumret kan tillverkningsdatumet fastställas. Plaststommen har även en tillverkningsklocka som visar plastdelens tillverkningsdatum.

Användning av behållaren:

Den återvinningsfraktion som behållaren är avsedd för anges med en återvinningsskylt som sitter på behållarens sida.

Inga ämnen eller föremål som på grund av sin vikt, storlek, form eller annan orsak kan orsaka fara eller arbets säkerhetsrisker för tömmaren eller hanteraren av återvinningsfraktionen får slängas i behållaren.

Biofraktioner slängs i behållaren i bionedbrytbara påsar eller enligt de lokala avfallshanteringsbestämmelserna.

Flytande biofraktioner får inte slängas i behållaren. Vid behov ska man låta biofraktionen rinna av innan den slängs i behållaren.

Påfyllningsluckan ska alltid stängas efter användning så att snö eller regn inte kommer in i behållaren.

Man får inte sträcka sig efter föremål som fallit i behållaren. Vid olyckor ska disponenten, servicebolaget eller någon annan som ansvarar för behållaren kontaktas.

1300/1300 800L

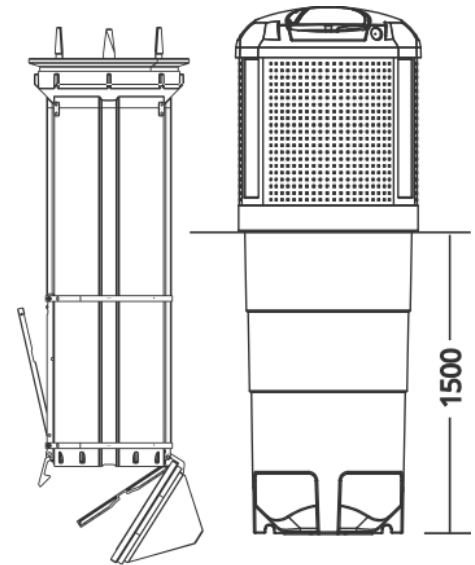

1300/800 500L

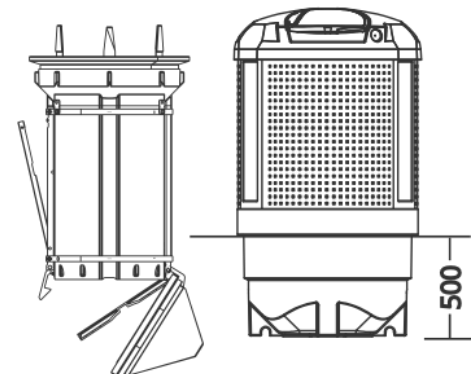

Tömning:

Stombrunnens lock öppnas bakåt med ett gångjärn. Säckringen (1) i plast lösgörs för tömningen. Behållaren fästs i lyftanordningen med kedjor som är minst 1 mm tjocka och har stroppar. Varje lyftlänk ska fästas i sin kedja med en låsbar krok. Användningen av en lyftkransvåg rekommenderas för att man redan i början av lyftet kan säkerställa att inte SLW överskrids. Då man lyfter upp behållaren ur brunnen tar man tag i utlösningssnöret för låsanordningen som sitter på behållarens sida. I det här skedet låter man ännu låsanordningens sprint sitta kvar.

Behållaren lyfts upp över sopbilens öppning och låsanordningen frigörs genom att dra i snöret och frigöra sprinten. Låsanordningen öppnas genom att dra i snörets andra ände. Det är enklast att stänga behållarens lucka genom att försiktigt sänka ner behållaren på marken. Kontrollera att luckan och låsanordningen är fästa ordentligt och fäst repet i länken på sidan av behållaren.

Lyft behållaren tillbaka ner i brunnen så att låsanordningen sitter på behållarens framsida. Se till att behållaren sitter rakt på sin plats, lösgör kedjorna från länkarna.

Lyft upp länkarna och vik ner huvudet mellan lyftbehållaren och brunnen ordentligt.

Vi rekommenderar att en bionedbrytbar engångssäck används i behållaren. Biosäcken placeras på sin plats och sedan placeras säckringen i plast in i säcken och säckens övre ända viks över ringen så att den hamnar på insidan av den. Säckringen hålls ren, låser biosäcken på sin plats och håller lyftlinorna borta från avfallet.

Granskning:

Skicket på lyftlinorna ska regelbundet granskas. De kan kontrolleras utan att lyfta upp behållaren.

I samband med tömning ska man kontrollera att låsanordningen är i skick och fungerar samt kontrollera eventuella formändringar på stommen.

Behållaren får inte tömmas om den har tagit skada eller kan orsaka fara.

Underhåll:

Vi rekommenderar att behållaren tvättas 1–2 gånger varje år eller enligt avfallshanteringsbolagets anvisningar.

Säkerhet:

Vid lyft ska alltid alla tre lyftlinor i behållaren användas.

Vid lyft och tömning ska lyftarbetets arbets säkerhetsanvisningar följas.

VIKTIGT!

Behållarens ägare ska informeras om man observerar problem eller fel på behållaren. Bristerna ska åtgärdas innan nästa tömning och man ska informera om reparationerna.



Bruks- och serviceanvisning för Finncont[®] Luowia-avfallsbehållare



Finncont[®] Luowia-avfallsbehållare är avfallsbehållare som installeras under eller ovan om marken för behoven hos stora och mindre fastigheter.

Användning

- De avfallsfraktioner som behållaren är avsedd för anges med en avfallsfraktionsskylt på behållarens sida. Endast de angivna avfallsfraktionerna får samlas i behållarna.
- Inga sådana ämnen eller föremål som på grund av sin vikt, storlek, form eller annan orsak kan orsaka fara eller arbets säkerhetsrisker för tömmaren eller avfallshanteraren får slängas i behållaren.
- Blandat avfall slängs i behållaren i slutna soppåsar.
- Kartong och papp viks ihop så mycket som möjligt så att behållaren inte fylls av stora föremål.
- Bioavfall slängs i behållaren i bionedbrytbara påsar eller enligt de lokala avfallshanteringsbestämmelserna.
- Flytande bioavfall får inte slängas i behållaren. Vid behov ska man låta bioavfallet rinna av innan det slängs i behållaren.
- Påfyllningsluckan ska alltid stängas efter användning så att snö eller regn inte kommer in i behållaren.
- Man får inte sträcka sig efter föremål som fallit i behållaren. Vid olyckor ska disponenten, servicebolaget eller någon annan som ansvarar för behållaren kontaktas.

Skötselansvisningar

- Underhållet av behållarna ska skötas så att de inte orsakar hälsoolägenheter eller skräpar ner omgivningen eller utgör en säkerhetsrisk för den som tömmer eller använder behållaren.
- Vintertid ska snön avlägsnas från hela behållaren och dess lucka.

Underhåll

- Om man märker att behållaren har tagit skada ska detta omedelbart meddelas till disponenten, underhållsbolaget eller någon annan som ansvarar för behållaren på numret nedan.
- Skicket på behållarna ska undersökas mer grundligt varje år och vid behov ska man låta underhållsbolaget tvätta behållaren.
- Om behållaren är försedd med lås ska detta smörjas och kontrolleras regelbundet.

Ansvarig för fastighetens behållare är: